

POWER RAIL P4

INSTRUÇÕES DE MONTAGEM

passo a passo
instalação e montagem

Power Rail™ P4

Recomendações sobre estas Instruções de Montagem

Nestas instruções:

- Não incluem quaisquer informações sobre a seleção ou instalação de ferragens a serem montadas na estrutura do telhado ou laje.
- Destinam-se a ser usadas somente por profissionais experientes e capacitados para a tarefa. Também é necessário conhecimentos no uso de ferramentas manuais, dispositivos de medição e valores de torque.
- Incluem várias precauções nas formas de notas, avisos e advertências. Estes são para auxiliar no processo de montagem e/ou chamar a atenção para o fato de que certas etapas de montagem podem ser perigosas e causar acidentes e/ou danos aos componentes.

ATENÇÃO:

Siga cuidadosamente os procedimentos e precauções destas instruções.

Para questões ou especificações de instalação, por favor contatar a PLP:

- Tel.: (11) 4448-8000
- E-mail: solar@plp.com.br

Ferramentas Requeridas (não fornecidas)



- Chaves de Soquetes de 1/2", 1/4" e 5/16"
- Chave de Torque
- Chave Catraca
- Barra de Extensão para Chave Catraca
- Esquadro
- Trena

1. Estrutura Power Rail para Telha Fibrocimento, Telha Metálica ou Laje

Orientando-se pela tabela abaixo, instale os componentes no telhado:

- Instale os Pés em "L" (1);
- Instale o Perfil de Alumínio (2) nos Pés em "L";
- Fixe as placas FV utilizando os Grampos Terminais (3) e Grampos Intermediários (4).



Tabela orientativa para instalação dos componentes



| Número de Catálogo | Quantidade de Placas | Referência do Perfil | Comprimento "L" (mm) | Dimensão "D" (mm) |
|--------------------|----------------------|----------------------|----------------------|-------------------|
| KP4-2M40FLI0P | 2 | 530P4-84 | 2134 | 934 |
| KP4-3M40FLI0P | 3 | 530P4-126 | 3200 | 1000 |
| KP4-4M40FLI0P | 4 | 530P4-162 | 4115 | 1457 |
| KP4-5M40FLI0P | 5 | 530P4-204 | 5182 | 1327 |
| KP4-6M40FLI0P | 6 | 530P4-240 | 6096 | 1224 |
| KP4-7M40FLI0P | 7 | 530P4-282 | 7163 | 1491 |
| KP4-8M40FLI0P | 8 | 530P4-324 | 8230 | 1406 |

Notas:

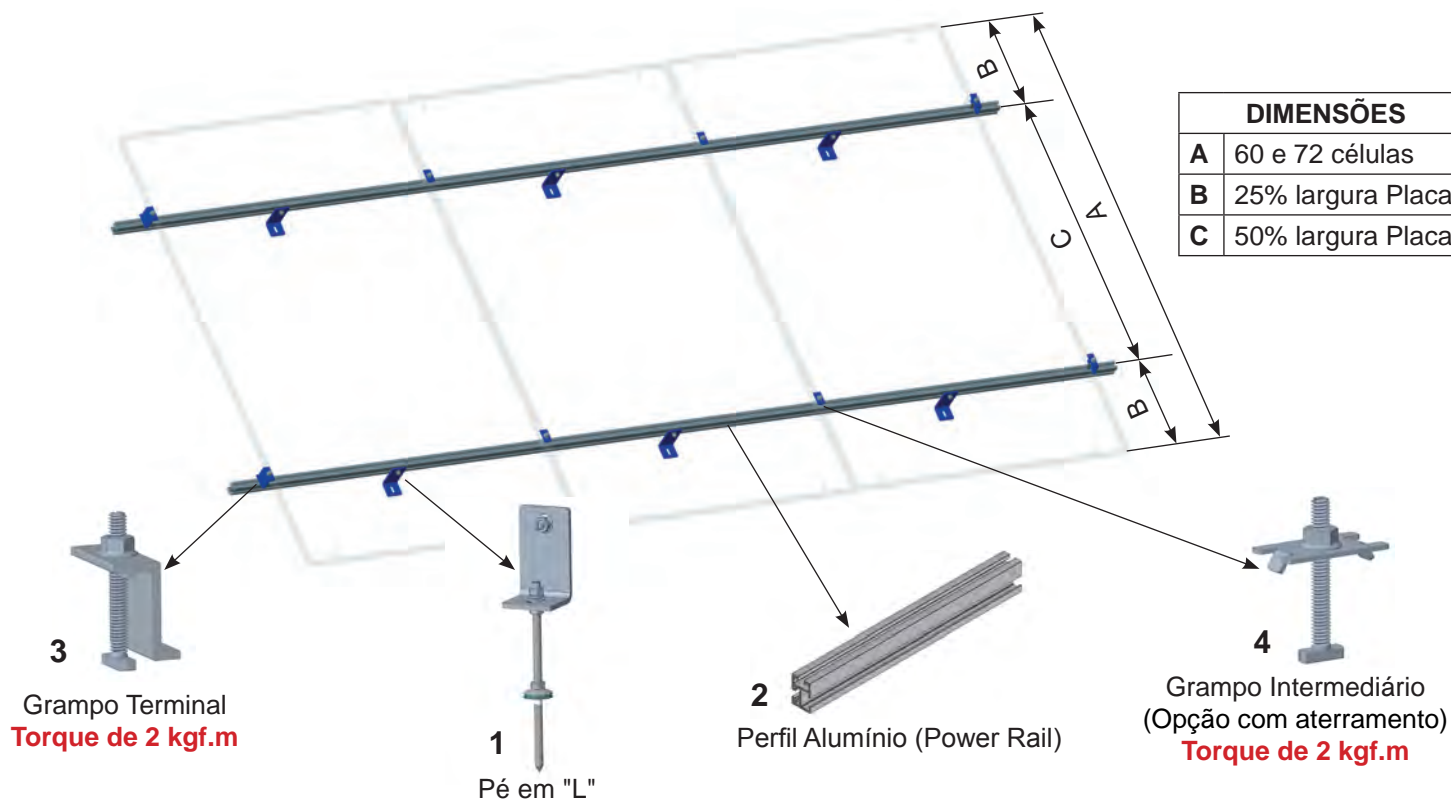
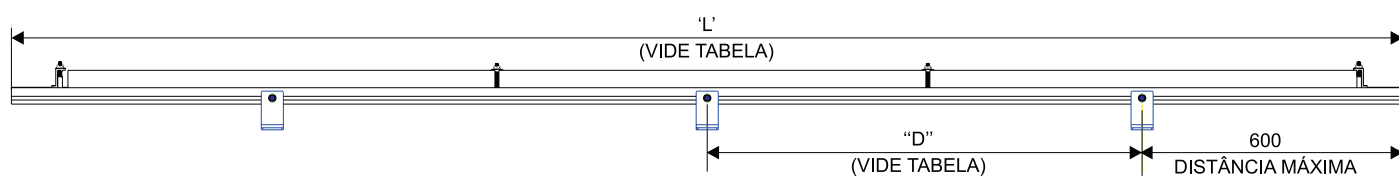
- Placas Solares não fazem parte do fornecimento.
- As Estruturas atendem Placas de 60 e 72 células
- Suporta ventos de até 90 mph / 144 km/h - sem neve
- Norma: ASCE-7-05

2. Estrutura Power Rail para Telhas de Cerâmica ou Cimento

Se orientando pela tabela abaixo, instale os componentes no telhado:

- Instale os Suportes nas vigas do telhado (1);
- Instale o Perfil de Alumínio (2) nos Suportes;
- Fixe as placas FV utilizando os Grampos Terminais (3) e Grampos Intermediários (4).



Tabela orientativa para instalação dos componentes



| Número de Catálogo | Quantidade de Placas | Referência do Perfil | Comprimento “L” (mm) | Dimensão “D” (mm) |
|--------------------|----------------------|----------------------|----------------------|-------------------|
| KP4-2M40FTCI0P | 2 | 530P4-84 | 2134 | 934 |
| KP4-3M40FTCI0P | 3 | 530P4-126 | 3200 | 1000 |
| KP4-4M40FTCI0P | 4 | 530P4-162 | 4115 | 1457 |
| KP4-5M40FTCI0P | 5 | 530P4-204 | 5182 | 1327 |
| KP4-6M40FTCI0P | 6 | 530P4-240 | 6096 | 1224 |
| KP4-7M40FTCI0P | 7 | 530P4-282 | 7163 | 1491 |
| KP4-8M40FTCI0P | 8 | 530P4-324 | 8230 | 1406 |

Notas:

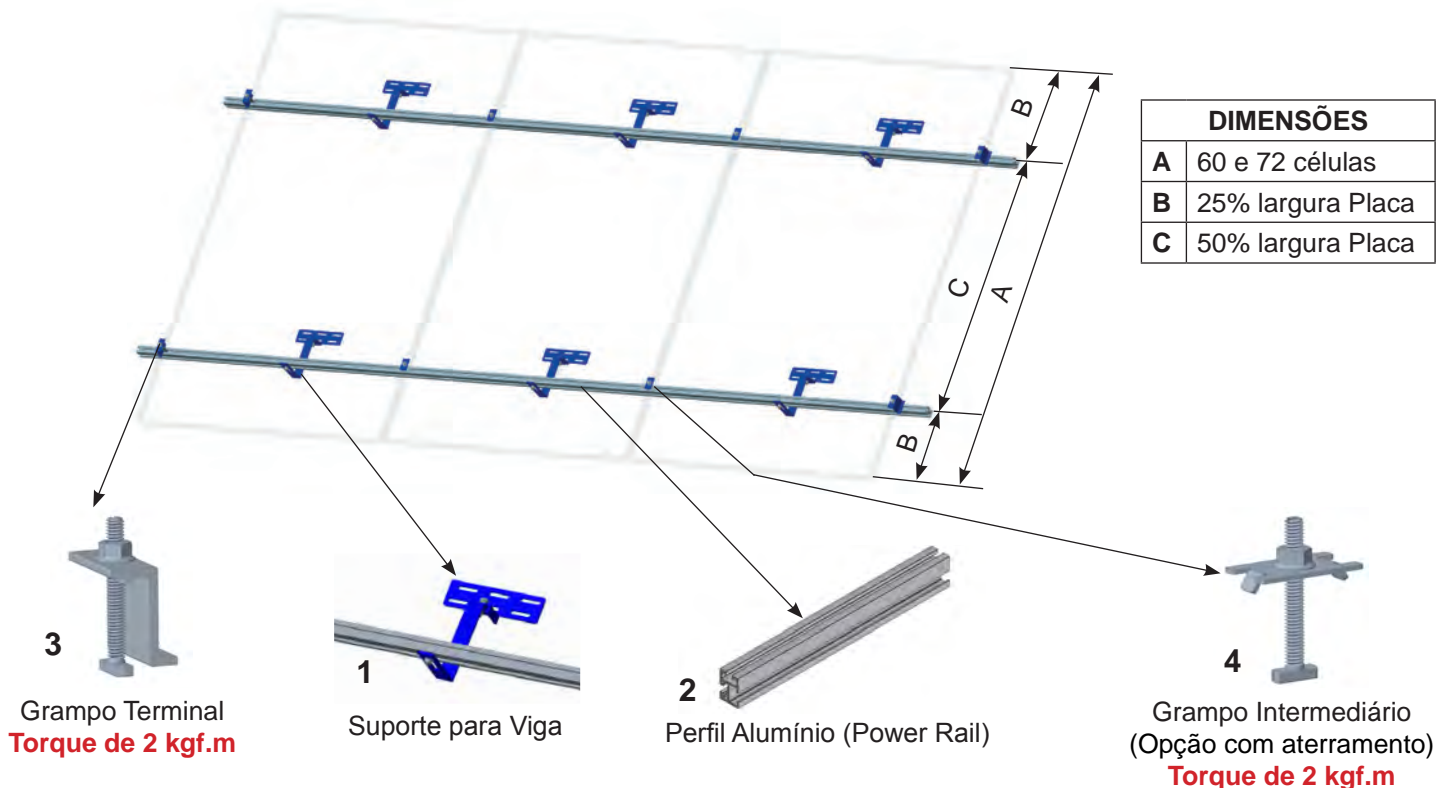
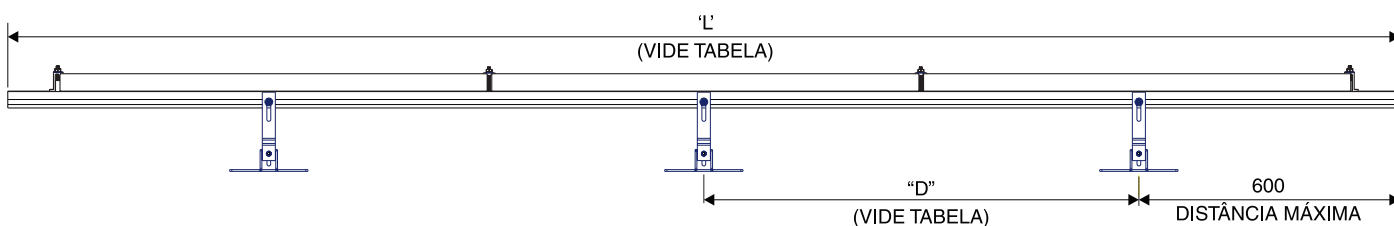
- Placas Solares não fazem parte do fornecimento.
- As Estruturas atendem Placas de 60 e 72 células
- Suporta ventos de até 90 mph / 144 km/h - sem neve
- Norma: ASCE-7-05

3. Instalação dos Módulos à Estrutura com Grampos Terminais e Intermediários

ATENÇÃO

Esta é uma atividade para duas pessoas. Além das dificuldades associadas com o trabalho sobre um telhado inclinado, os módulos fotovoltaicos são pesados. Uma pessoa deve posicionar e alinhar os módulos, enquanto a outra fixa os módulos com as ferragens. Não seguir estas recomendações podem levar a lesões pessoais graves e/ou danificar os componentes.



Figura-1: Métodos correto e incorreto de instalação padrão do Grampo Terminal



Figura 2: Métodos correto e incorreto de instalação padrão do Grampo Intermediário

ATENÇÃO

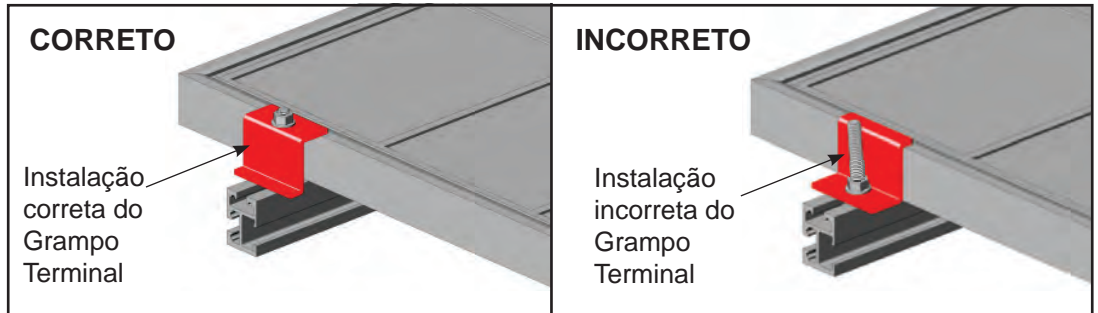
O Parafuso RAD deve ser travado no canal do perfil, girando-o no sentido horário de 90 graus. Use o slot indicador sobre a ponta rosca para verificar se a lingueta do parafuso RAD foi travada.

Parafuso RAD mostrado no canal do Perfil

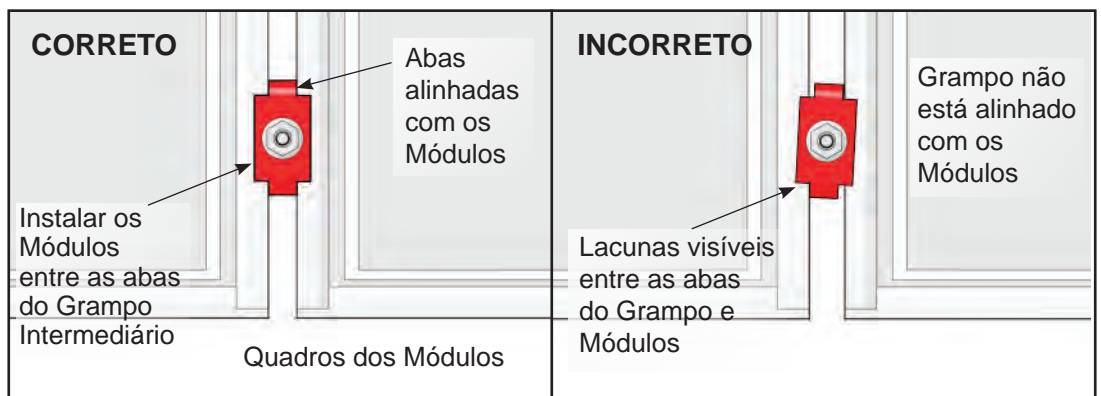

Slot indicador mostrado em vermelho



Figura 3: Instalando os Módulos utilizando Grampos Terminais



Figura 4: Instalando os Módulos utilizando Grampos Intermediários

Exemplos de Instalações da Estrutura Power Rail em Telhados Cerâmico, Metálico, Fibrocimento e Laje

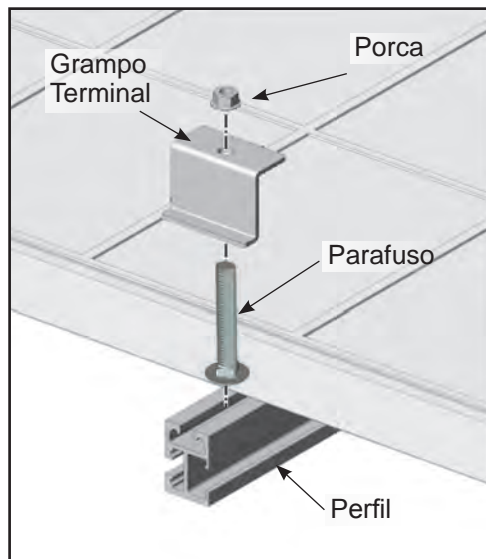

Telha Cerâmica

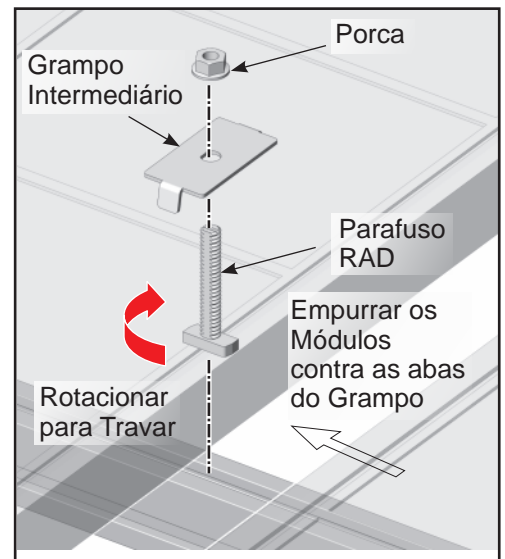

Telha Fibrocimento



Telha Metálica



Laje



PLP BRASIL

Av. Tenente Marques, 1112
Empresarial Mirante de Cajamar (Polvilho)
CEP: 07790-260 - Cajamar - SP - Brasil

Tel.: 55 11 4448-8000
Fax: 55 11 4448-8080
E-mail: plp@plp.com.br
Web Site: www.plp.com.br

© 2018 PLP Brasil
F-294 - Rev.4
04.2018